

Phildar[®]

Gilet SUZETTE

Qualité P. WAVY col. NAVY
Qualité P. LIGHT col. BLEUET
Expliqué du 34 /36 au 50/52

Fiche 201 T21 306



Niveau Intermédiaire



2.99 €





Niveau Intermédiaire

25

GILET SUZETTE

N° 201- T21 - 306



ÉCHANTILLONS INDISPENSABLES

10 cm de jersey (les 2 qualités tric. ens.) aig. 5 = 14 m. et 21 rgs

10 cm de côtes perlées (les 2 qualités tric. ens.) aig. 5 = 13 m. et 23 rgs

QUALITÉS	COLORIS	34/36	38/40	42/44	46/48	50/52
P. WAVY	NAVY	10	11	11	12	13
P. LIGHT	BLEUET	3	4	4	4	4

Composition du modèle: 43 % Polyamide - 36 % Acrylique - 21 % Laine

MERCERIE

Aig. «Naturel» 4,5 (côtes 1/1) et 5 (jersey et côtes perlées)

Anneaux marqueurs

POINTS EMPLOYÉS

Côtes 1/1 - Jersey

Côtes perlées: sur un nombre de m. impair

1er rg: tt à l'endr.

2e rg: 1 m. lis., *1 m. double endr., 1 m. env.* répéter toujours de *à* puis terminer par 1 m. double endr. et 1 m. lis.

M. double endr.: faire 1 m. endr. en piquant l'aig. droite non pas dans la m. de l'aig. gauche telle qu'elle se présente sur l'aig. mais dans la m. se trouvant immédiatement sous cette m.; laisser tomber la m. correspondante, elle se démaille sur 1 rg.

RÉALISATION

Le modèle est entièrement réalisé avec les 2 qualités tric. ens.

DOS

Monter 65 - 69 - 73 - 77 - 85 m. aig. 4,5 et tric. en côtes 1/1 en commençant et en terminant le 1er rg par 1 m. endr. pendant 7 cm.

Cont. en côtes perlées (voir pts employés) aig. 5.

Emmanchures

A 42,5 cm de haut. tot., mettre un anneau marqueur sur les m. lis.

Épaules et encolure

A 52 - 53 - 54 - 55 - 56 cm de haut. tot., rab. de ch. côté pour les épaules:

1 x 4 m. puis ts les 2 rgs: 3 x 5 m.

1 x 5 m. puis ts les 2 rgs: 3 x 5 m.

1 x 5 m. puis ts les 2 rgs: 1 x 5 m. et 2 x 6 m.

1 x 5 m. puis ts les 2 rgs: 3 x 6 m.

1 x 6 m. puis ts les 2 rgs: 1 x 6 m. et 2 x 7 m.

Rab. les 27 - 29 - 29 - 31 - 33 m. restantes en marquant les 17 - 17 - 17 - 19 - 19 m. centr. pour repérer l'encol.

DEMI-DEVANT DROIT

Monter 30 - 32 - 34 - 36 - 40 m. aig. 4,5 et tric. en côtes 1/1 en commençant le 1er rg par 2 m. endr. et en terminant par 1 m. endr. pendant 7 cm.

Cont. en côtes perlées (voir pts employés) aig. 5 en commençant le 2e rg par 1 m. lis. et 1 m. double endr.

Encolure

A 39 cm de haut. tot., rab. 1 m. à droite:

1 fs puis ts les 6 rgs: 5 fs.

1 fs puis ts les 6 rgs: 4 fs et 8 rgs plus haut: 1 fs.

1 fs puis ts les 6 rgs: 3 fs et ts les 8 rgs: 2 fs.

1 fs puis ts les 6 rgs: 6 fs.

1 fs puis ts les 6 rgs: 5 fs et 8 rgs plus haut: 1 fs.

Emmanchure

A 42,5 cm de haut. tot., mettre un anneau marqueur sur la m. lis. gauche.

Épaule

A 52 - 53 - 54 - 55 - 56 cm de haut. tot., rab. à gauche:

1 x 4 m. puis ts les 2 rgs: 4 x 5 m.

1 x 5 m. puis ts les 2 rgs: 3 x 5 m. et 1 x 6 m.

1 x 5 m. puis ts les 2 rgs: 1 x 5 m. et 3 x 6 m.

1 x 5 m. puis ts les 2 rgs: 4 x 6 m.

1 x 6 m. puis ts les 2 rgs: 1 x 6 m. et 3 x 7 m.

Tric. le demi-devant gauche en sens inverse.

EMPIÈCEMENTS ÉPAULES

Se tricote en 3 parties.

Parties 1 et 2

Monter 27 - 29 - 32 - 34 - 38 m. aig. 5 et tric. en jersey en rab. 1 m. à gauche ts les 4 rgs: 4 fs.

Il reste 23 - 25 - 28 - 30 - 34 m.

A 9,5 cm de haut. tot., augm. 1 m. à gauche ts les 4 rgs: 4 fs.

A 19 cm de haut. tot., rab. les 27 - 29 - 32 - 34 - 38 m. obtenues.

Tric. une seconde pièce en sens inverse pour la partie 2.

Partie 3

Monter 20 - 20 - 20 - 22 - 22 m. aig. 5 et tric. en jersey en augm. 1 m. de ch. côté ts les 6 rgs: 2 fs et 4 rgs plus haut: 1 fs.

Attention, à 7,5 cm de haut. tot., rab. les 14 - 14 - 14 - 16 - 16 m. centr. pour l'encol. puis terminer un côté à la fs en rab. côté encol. 2 rgs plus haut: 1 x 4 m.

Rab. les 2 m. restantes.

MANCHES

Monter 36 - 38 - 40 - 42 - 46 m. aig. 4,5 et tric. en côtes 1/1 pendant 7 cm.

Cont. en côtes perlées (voir pts employés) aig. 5 en répartissant 5 augm. sur le 1er rg.

On a 41 - 43 - 45 - 47 - 51 m.

Augm. 1 m. de ch. côté:

ts les 16 rgs: 5 fs.

ts les 16 rgs: 5 fs.

ts les 16 rgs: 4 fs et 14 rgs plus haut: 1 fs.

ts les 16 rgs: 3 fs et ts les 14 rgs: 2 fs.

16 rgs plus haut: 1 fs et ts les 14 rgs: 4 fs.

On a 51 - 53 - 55 - 57 - 61 m.

A 49 - 48,5 - 47,5 - 46,5 - 44,5 cm de haut. tot., rab. ttes les m.

BANDES DE BOUTONNAGE ET D'ENCOLURE

Monter 111 - 113 - 115 - 119 - 121 m., aig. 4,5 et tric. en côtes 1/1 en commençant le 1er rg par 2 m. endr. et en terminant par 1 m. env. pendant 4 cm puis faire 1 rg endr. sur l'endr. et quelques rgs de jersey d'un autre col.

Tric. une seconde bande de 112 - 114 - 116 - 120 - 122 m. en commençant le 1er rg par 1 m. endr.

ASSEMBLAGE

Assembler les empiècements entre-eux puis avec les épaules du dos et des demi-devants (voir patron).

Monter les manches au corps entre les repères des emman.

Faire les coutures des côtés en prenant 1 m. et demie dans la couture puis celles des dessous de manches.

Coudre les bandes de boutonnage et d'encol. m. par m. à pts arrière le long des demi-devants et de l'encol. dos.

Patron dos et

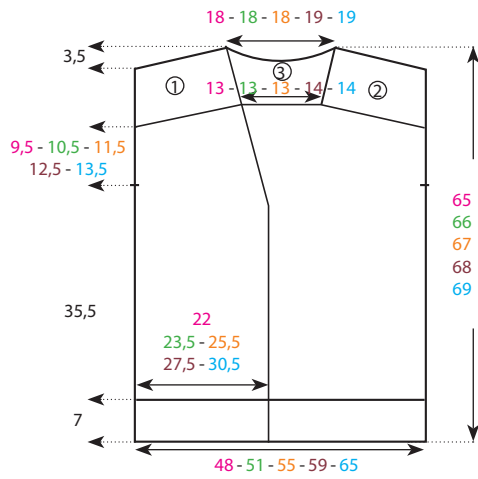

Patron

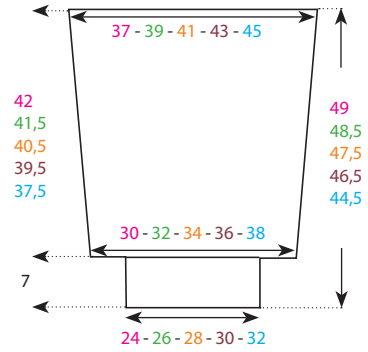

Patron empiècement épaules

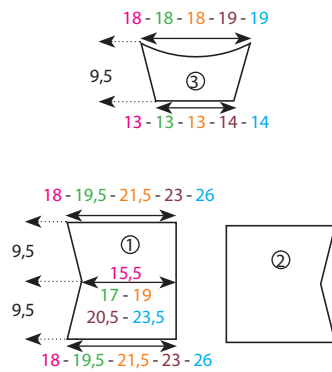

Mesures en cm

La maille double

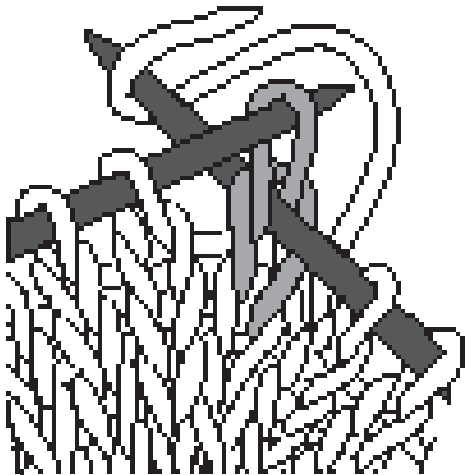

Faire 1 maille endroit en piquant l'aiguille droite dans la maille se trouvant sous la maille de l'aiguille gauche.

Laisser tomber la maille de l'aiguille gauche, elle se démaille sur 1 rang.

L'ÉCHANTILLON INDISPENSABLE



Trop souvent négligée, la réalisation d'un échantillon est indispensable pour obtenir un tricot aux bonnes dimensions.

L'échantillon doit être conforme en mailles et en rangs à celui du modèle choisi.

Comment le tricoter ?

Faites un carré de 15 cm environ en montant un nombre de mailles supérieur à celui indiqué aux 10 cm. (Pour les points fantaisie, tenir compte du nombre de mailles nécessaire pour obtenir des motifs complets).

Comment le compter ?

Au centre de l'échantillon, délimitez à l'aide d'épingles un carré de 10 cm de côté. Vérifiez le nombre de mailles et de rangs contenus dans ce carré.

Vous avez moins de mailles et de rangs :
cela indique que vous tricotez trop lâche, utilisez alors des aiguilles plus fines.

Vous avez plus de mailles et de rangs :
cela indique que vous tricotez trop serré, utilisez alors des aiguilles plus grosses.

NOS ABREVIATIONS

aig. → aiguille
augm. → augmentation
centr. → centrale
ch. → chaque
col. → coloris
cont. → continuer
croch. → crocheter-crochetant

dim. → diminution
emman. → emmanchure
encol. → encolure
endr. → endroit
ens. → ensemble
env. → envers
fs → fois

haut. → hauteur
m. → maille
m. lis. → maille lisière
pt → point
prem. → premier ou première
rab. → rabattre
rg → rang

ts → tous
ttes → toutes
tot. → totale
trav. → travail
tric. → tricoter

LES COUTURES

LE GRAFTING SUR LISIÈRE

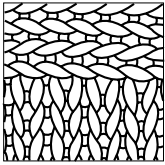
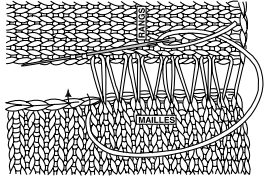
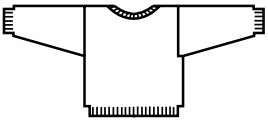

Il sert principalement à coudre les manches au corps du pull quand il s'agit d'emmanchures droites («tube» ou «tube encastré») et il permet d'assembler des tricotés qui ne sont pas dans le même sens, de façon parfaitement invisible.

Le grafting se fait sur l'endroit du tricot.

1 - Faire un point en va et vient en passant d'un côté sous les fils de rangs* et de l'autre côté derrière les mailles.

Pour équilibrer la différence qui existe entre les mailles et les rangs, il faut tantôt passer sous un fil de rang, tantôt sous 2 fils parfois de façon irrégulière.

Continuer de cette façon en faisant les points très lâches sur 3 à 4 cm.

2 - Tirer doucement sur le fil pour resserrer les points et rapprocher les bords.

La couture devient invisible. Recommencer ces 2 étapes sur toute la longueur des morceaux à assembler.

On peut coudre également les épaules en grafting (quand il s'agit d'épaules droites).

Dans ce cas on passe de chaque côté dans les mailles.

* On appelle «fil du rang»

le fil horizontal qui relie 2 mailles et que l'on voit très bien en écartant le tricot.

LA COUTURE À POINTS ARRIÈRE

Elle sert essentiellement à coudre les épaules ou les manches au corps du pull (quand il s'agit de manches montées).

Elle se fait toujours sur l'envers du tricot.

Placer les 2 morceaux à assembler endroit contre endroit.

Enfiler une aiguille avec un fil de même couleur que le tricot.

Piquer l'aiguille sous le tricot pour la ressortir au dessus dans la 2e maille.

Repartir dans la 1ère maille, et en passant sous le tricot, ressortir dans la 3e maille. Continuer ce mouvement en arrière, en avant et en arrière ... en faisant les points réguliers.

Pour coudre les manches, à cause de leur forme arrondie, il n'est pas possible de suivre les mailles régulièrement. Cependant le point se fait de la même façon.



LA COUTURE INVISIBLE

Elle sert essentiellement à coudre les côtés et fermer les manches d'un pull.

Elle se fait toujours sur l'endroit du tricot.

Placer côte à côte les 2 morceaux à assembler, endroit au dessus.

Enfiler une aiguille avec un fil de la couleur du tricot.

1 - Piquer l'aiguille à 1 maille de chaque bord en la passant sous le fil d'un rang* à droite, puis sous le fil du rang* à gauche en vis à vis.

Continuer de cette façon à chaque rang en faisant les points très lâches sur 3 à 4 cm.

2 - Tirer doucement sur le fil pour resserrer les points et rapprocher les bords. La couture devient invisible.

Recommencer ces 2 étapes sur toute la longueur des morceaux à assembler.

* On appelle «fil du rang»

le fil horizontal qui relie 2 mailles et que l'on voit très bien en écartant le tricot.

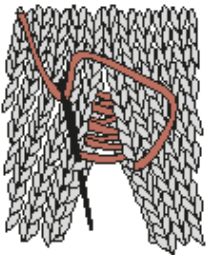

POUR COUDRE L'ENCOLURE

1 - Tricoter la bande comme cela est indiqué dans l'explication.

2 - Après les côtes, faire quelques rangs de jersey : le 1er dans le même coloris, les suivants, dans un coloris différent.

Enlever l'aiguille, les mailles sont libres.

3 - Repasser la partie en jersey pour que les mailles n'aient plus tendance à se détricoter.

Placer la bande sur le pull en répartissant les mailles selon la forme de l'encolure : c'est-à-dire plus de mailles sur le devant (généralement plus creusé) et moins dans le dos.

4 - Fixer la bande avec quelques épingles.

Enfiler une aiguille à laine avec le fil qui a servi à tricoter la bande d'encolure.

Détricoter les rangs de coloris différent en n'en laissant qu'un.

Cette couture se fait maille par maille à points arrière, sur l'endroit du tricot

5 - Détricoter le dernier rang de l'autre coloris au fur et à mesure que la couture avance pour faire les points arrière dans chaque maille du rang de même coloris que les côtes. Quand la bande est entièrement fixée, la fermer par une couture invisible.



LES CONSEILS

2 MAILLES ENSEMBLE <



On obtient des diminutions inclinées à droite



LE SURJET SIMPLE >



Glisser 1 maille, tricoter la maille suivante à l'endroit et passer la maille glissée sur la maille tricotée

LE SURJET DOUBLE >



Glisser 1 maille, tricoter les 2 mailles suivantes ensemble à l'endroit et passer la maille glissée sur la maille obtenue.

LE JETÉ

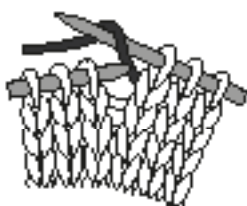

On l'utilise essentiellement pour réaliser des jours



LES AUGMENTATIONS INTERCALAIRES

Se font sur l'endroit du tricot



1 - Piquer l'aiguille gauche, d'avant en arrière, sous le fil reliant la maille que l'on vient de tricoter et la maille suivante.



2 - Dans la boucle ainsi formée, faire 1 maille endroit en piquant l'aiguille droite sous le brin arrière de la boucle.

COMMENT METTRE LES MAILLES EN ATTENTE

1) A gauche sur l'endroit du travail :

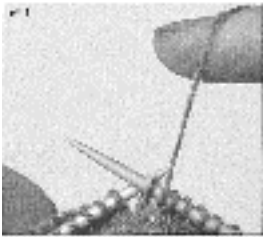

Laissez en attente à la fin du rang, sur l'endroit du travail, le nombre de mailles d'un groupe. Amenez le fil devant, glissez la 1ère maille de l'aiguille gauche.



Remplacez le fil derrière

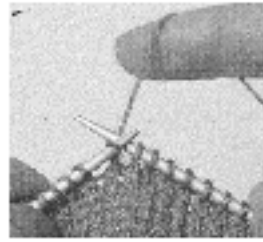

Remettez la maille glissée sur l'aiguille gauche, sans la tricoter

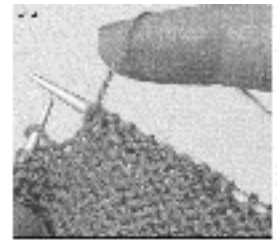

Tournez. Faites ce travail à chaque fin de rang sur l'endroit jusqu'à ce que toutes les mailles voulues de ce côté soient mises en attente

1) A droite sur l'endroit du travail, donc à gauche sur l'envers :

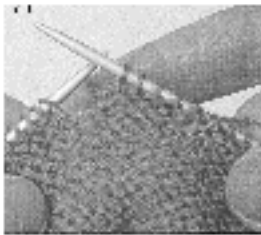

Laissez en attente à la fin du rang, sur l'envers du travail, le nombre de mailles d'un groupe. Amenez le fil derrière.

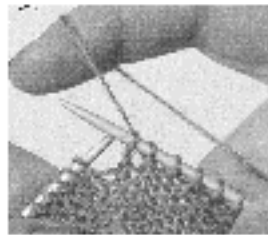

Glissez la 1ère maille de l'aiguille gauche.

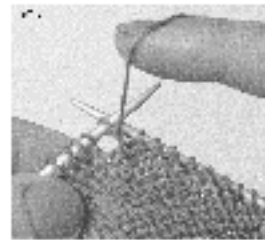

Remplacez le fil devant, remettez la maille glissée sur l'aiguille gauche sans la tricoter

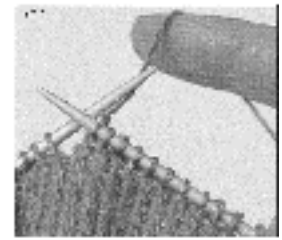

Tournez. Faites ce travail à chaque fin de rang sur l'envers jusqu'à ce que toutes les mailles voulues de ce côté soient mises en attente

LE JACQUARD A FILS TIRÉS

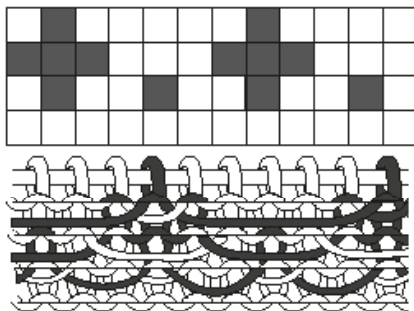

Envers du travail

Cette méthode s'utilise surtout pour des petits motifs répétitifs.

Ce travail est extrêmement simple. Vous devez surtout prendre garde à conserver au tricot toute sa souplesse et sa régularité.

Utiliser une pelote du coloris A et une pelote du coloris B. En suivant le diagramme, tricoter le fil A, puis le fil B, reprendre le fil A en le faisant passer sur l'envers du tricot sans le tirer et continuer de cette façon.

LE JACQUARD INTARSIA

Cette méthode s'utilise pour des grandes masses de couleur, les larges bandes, des rayures verticales ou des matières différentes employées ensemble. Cette méthode évite les fils qui se mélangent et les épaisseurs de fils sur l'envers du travail. Faire autant de pelotons qu'il y a de changement de matières ou de coloris et tricoter en suivant le diagramme.

1er rang de jacquard vu sur l'envers

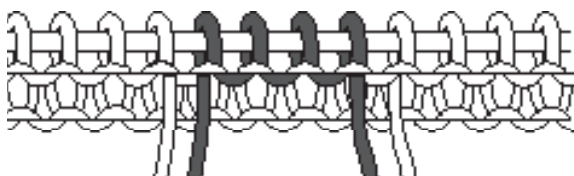

3e rang de jacquard vu sur l'envers



2e rang de jacquard vu sur l'envers

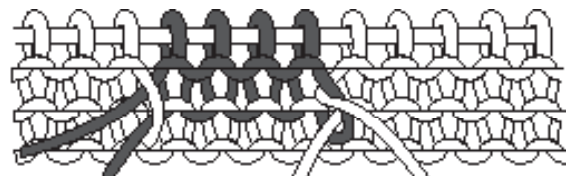

Jacquard vu sur l'envers

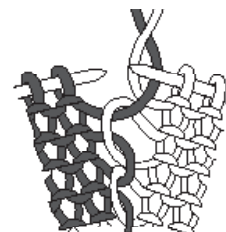

Croiser soigneusement les fils à chaque changement de coloris ou de matières pour éviter les trous

4 MAILLES CROISÉES VERS LA DROITE

Glisser les 2 premières mailles de l'aiguille gauche sur une aiguille à torsade et les placer derrière.
Tricoter à l'endroit les 2 mailles suivantes, puis les 2 mailles de l'aiguille à torsade.

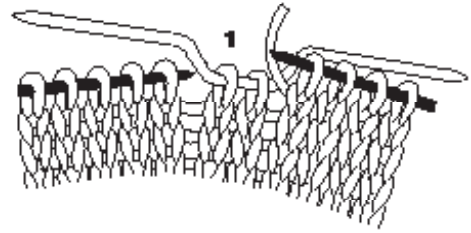
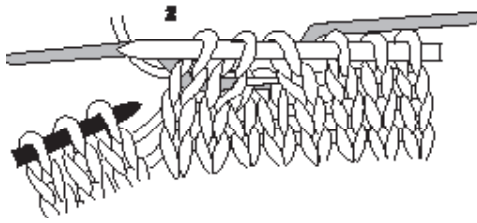

4 MAILLES CROISÉES VERS LA GAUCHE

Glisser les 2 premières mailles de l'aiguille gauche sur une aiguille à torsade et les placer devant.
Tricoter à l'endroit les 2 mailles suivantes, puis les 2 mailles de l'aiguille à torsade.

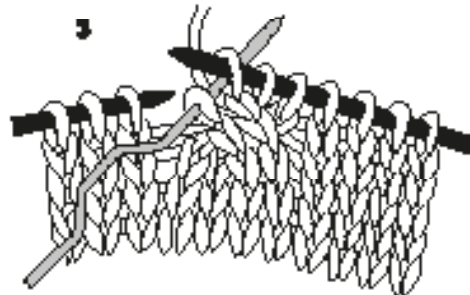
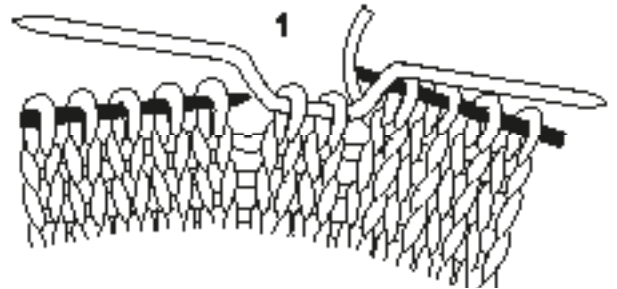
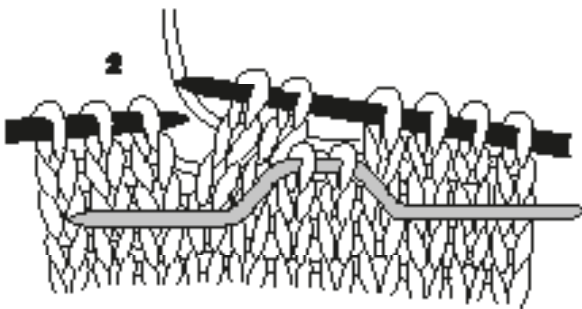

CONSEIL POUR MODÈLE RAYÉ

Pour avoir une lisière nette et pour éviter d'avoir à couper le fil puis à le rentrer, vous pouvez guider le fil que vous n'utilisez pas le long de la bordure, en l'entortillant tous les deux rangs autour du fil en cours, jusqu'à ce que vous en ayez à nouveau besoin.

AUGMENTATIONS DE PLUSIEURS MAILLES

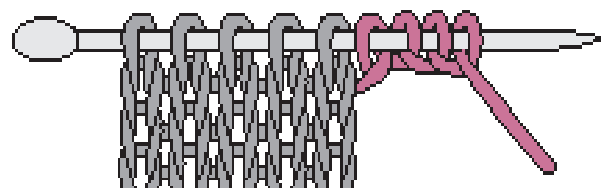
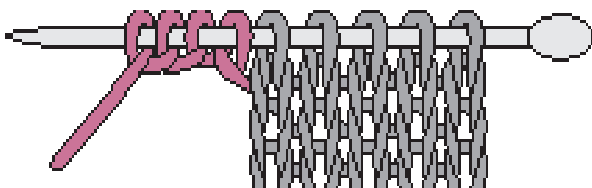

Si vous voulez augmenter de plusieurs mailles en une seule fois, montez de nouvelles mailles dans le prolongement des mailles du rang.

POUR RELEVER LES MAILLES

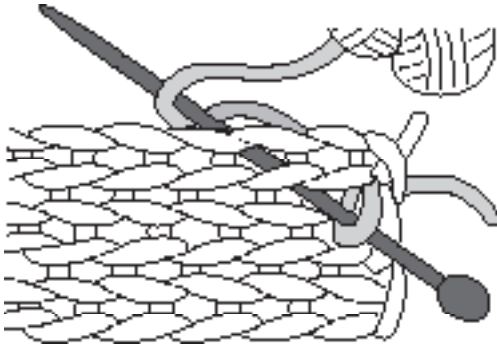

1. Piquez l'aiguille entre 2 mailles. Enroulez le fil venant de la pelote autour de l'aiguille et tirez bien sur le fil pour le bloquer.

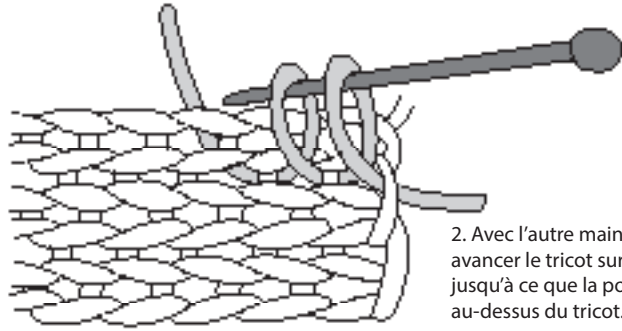

2. Avec l'autre main, faites avancer le tricot sur l'aiguille, jusqu'à ce que la pointe revienne au-dessus du tricot.

Recommencez la même opération en piquant l'aiguille entre les 2 mailles suivantes. Continuez ainsi sur toute la longueur. Vous avez alors monté le 1er rang de mailles, prenez la 2e aiguille et tricotez.

LA CONFECTION DES BOUTONNIÈRES

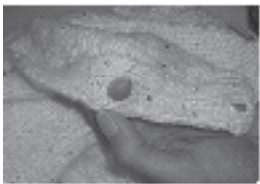

Former un trou en écartant les mailles avec votre doigt à l'emplacement de la boutonnière



De manière verticale, passer l'aiguille sous les deux premiers fils au dessus de votre doigt.



Maintenir par quelques points d'arrêt.

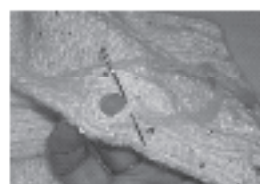

Faire le même travail avec les deux fils en dessous de votre doigt.

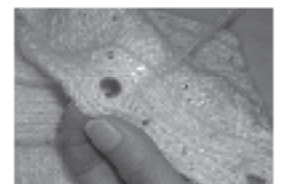

Vous avez réalisé une boutonnière.

BOUTONNIÈRE HORIZONTALE

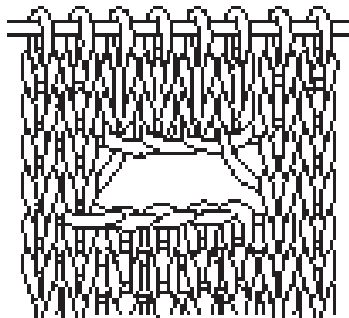

Elle se réalise sur deux rangs.

1er rang : tricoter les mailles jusqu'à l'emplacement de la boutonnière, rabattre le nombre de mailles correspondant au diamètre du bouton et terminer le rang.

2e rang : tricoter jusqu'à l'endroit des mailles rabattues, puis remonter les mailles en enroulant le fil autour de l'aiguille autant de fois qu'il y a de mailles rabattues au rang précédent.

LES AUGMENTATIONS A INTERVALLES REGULIERS

Lorsque l'on dit: augm. 1 m. de ch. côté: ts les 4 rgs: 3 fs

tric 4 rgs

au rg suivant: faire 1 augm. au début du rg tric. ttes les m., faire 1 augm. en fin de rg = 1 fois

tric. 3 rgs puis:

au rg suivant, faire 1 augm. au début du rg, tric. ttes les m., faire 1 augm. en fin de rg = 2 fois

tric. 3 rgs puis:

au rg suivant faire 1 augm. au début du rg, tric. ttes les m., faire 1 augm. en fin de rg = 3 fois

vous avez augm. 1 m. de ch. côté ts les 4 rgs: 3 fs.

Au total, vous avez ajouté 6 m.

RABATTRE LES MAILLES A INTERVALLES REGULIERS

Lorsque l'on dit: rab. de ch. côté: ts les 4 rgs: 3 x 2 m.

tric 4 rgs

au rg suivant: rab. les 2 premières m. au début du rg, tric. le reste des m. = 1 fois

au rg suivant: rab. les 2 premières m. puis tric. le reste des m.

tric. 2 rgs puis:

au rg suivant: rab. les 2 premières m. au début du rg, tric. le reste des m. = 2 fois

au rg suivant: rab. les 2 premières m. puis tric. le reste des m.

tric. 2 rgs puis:

au rg suivant: rab. les 2 premières m. au début du rg tric. le reste des m. = 3 fois

au rg suivant: rab. les 2 premières m. puis tric. le reste des m.

vous avez rab. de ch. côté ts les 4 rgs: 3 x 2 m.

Au total, vous avez perdu 12 m.



Gevorderde - Fortgeschritten

25

VEST
JACKE
SUZETTE

Nr 201- T21 - 306

5

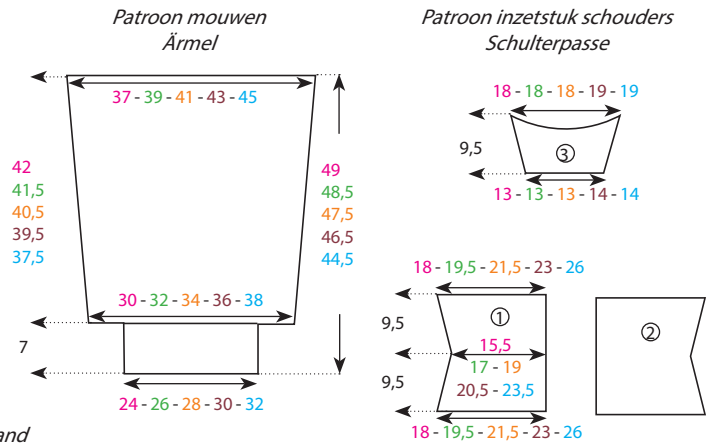

Patroon rug- en rechtervoorpand
Rücken u. rechtes Vorderteil

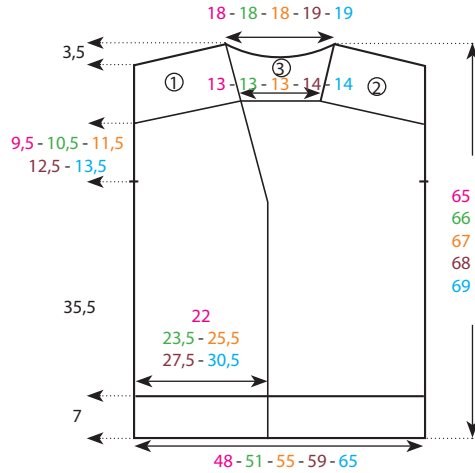

Afmetingen in cm

NEDERLANDS



ONONTBEERLIJKE PROEFLAPIJES

10 cm tricotst. (met de 2 kwaliteiten samen), nld. 5 = 14 st. en 21 nld.
10 cm parelboordst. (met de 2 kwaliteiten samen), nld. 5 = 13 st. en 23 nld.

KWALITEIT	KLEUR	34/36	38/40	42/44	46/48	50/52
P. WAVY	NAVY	10	11	11	12	13
P. LIGHT	BLEUET	3	4	4	4	4

Samenstelling van het model: 43% polyamide - 36% acryl en 21% wol

BENODIGDHEDEN

Nld. «Naturel» 4,5 (boordst. 1/1) en 5 (tricotst. en parelboordst.)
Markeerringen

GEBRUIKTE STEKEN

Boordsteek 1/1 - Tricotsteek

Parelboordsteek: met een oneven aantal st.

1e nld.: alles r.

2e nld.: 1 kantst., *1 dubb. r. st., 1 av. st.*, herh. steeds van *tot* en eindig met 1 dubb. r. st. en 1 kantst.

Dubbele rechte steek: 1 r. st. br. waarbij u de rechternaald niet in de st. van de linkernaald steekt zoals deze op de breinaald staat, maar in de steek er vlak onder; laat de desbetreffende steek van de nld. glijden, hij zal in 1 nld. verdwijnen.

WERKWIJZE

Het model wordt volledig uitgevoerd met de 2 kwaliteiten samen

RUGPAND

Zet 65 - 69 - 73 - 77 - 85 st. op met de nld. 4,5 en br. 7 cm boordst. 1/1: begin en eindig de 1e nld. met 1 r. st.

Br. daarna parelboordst. (zie gebruikte st.) met de nld. 5.

Armsgaten

Breng op 42,5 cm tot. h. een markeerring aan op de kantst.

Schouders en halsopening

Kant op 52 - 53 - 54 - 55 - 56 cm tot. h. aan weersz. af voor de schouders:

1 x 4 st., daarna ied. 2e nld.: 3 x 5 st.

1 x 5 st., daarna ied. 2e nld.: 3 x 5 st.

1 x 5 st., daarna ied. 2e nld.: 1 x 5 st. en 2 x 6 st.

1 x 5 st., daarna ied. 2e nld.: 3 x 6 st.

1 x 6 st., daarna ied. 2e nld.: 1 x 6 st. en 2 x 7 st.

Kant de rest. 27 - 29 - 29 - 31 - 33 st. af en merk de midd. 17 - 17 - 17 - 19 - 19 st. om de halsopening aan te duiden.

RECHTERVOORPAND

Zet 30 - 32 - 34 - 36 - 40 st. op met de nld. 4,5 en br. 7 cm boordst. 1/1: begin de 1e nld. met 2 r. st. en eindig met 1 r. st.

Br. daarna parelboordst. (zie gebruikte st.) met de nld. 5: begin de 2e nld. met 1 kantst. en 1 dubb. r. st.

Halsopening

Kant op 39 cm tot. h. rechts 1 st. af:

1 maal, daarna ied. 6e nld.: 5 maal

1 maal, daarna ied. 6e nld.: 4 maal en 8 nld. hoger: 1 maal

1 maal, daarna ied. 6e nld.: 3 maal en ied. 8e nld.: 2 maal

1 maal, daarna ied. 6e nld.: 6 maal

1 maal, daarna ied. 6e nld.: 5 maal en 8 nld. hoger: 1 maal.

Armsgat

Breng op 42,5 cm tot. h. een markeerring aan op de linkerkantst.

Schouder

Kant op 52 - 53 - 54 - 55 - 56 cm tot. h. links af:

1 x 4 st., daarna ied. 2e nld.: 4 x 5 st.

1 x 5 st., daarna ied. 2e nld.: 3 x 5 st. en 1 x 6 st.

1 x 5 st., daarna ied. 2e nld.: 1 x 5 st. en 3 x 6 st.

1 x 5 st., daarna ied. 2e nld.: 4 x 6 st.

1 x 6 st., daarna ied. 2e nld.: 1 x 6 st. en 3 x 7 st.

Br. het linkervoorpand in spiegelbeeld.

INZETSTUK SCHOUDERS

Wordt in drie delen gebreid

Deel 1 en 2

Zet 27 - 29 - 32 - 34 - 38 st. op met de nld. 5, br. tricotst. en kant links 1 st. af: ied. 4e nld.: 4 maal.

Er resten: 23 - 25 - 28 - 30 - 34 st.

Meerd. op 9,5 cm tot. h. links 1 st.: ied. 4e nld.: 4 maal.

Kant op 19 cm tot. h. de verkregen 27 - 29 - 32 - 34 - 38 st. af.

Br. het tweede deel in spiegelbeeld.

Deel 3

Zet 20 - 20 - 20 - 22 - 22 st. op met de nld. 5, br. tricotst. en meerd. 1 st. aan weersz. ied. 6e nld.: 2 maal en 4 nld. hoger: 1 maal.

Opgelet! Kant op 7,5 cm tot. h. de midd. 14 - 14 - 14 - 16 - 16 st. af voor de halsopening. Br. ieder deel apart verder en kant 2 nld. hoger aan halszijde 1 x 4 st. af.
Kant de rest. 2 st. af.

MOUWEN

Zet 36 - 38 - 40 - 42 - 46 st. op met de nld. 4,5 en br. 7 cm boordst. 1/1.

Br. daarna parelboordst. (zie gebruikte st.) met de nld. 5 en verdeel 5 meerd. in de 1e nld.
U hebt: 41 - 43 - 45 - 47 - 51 st.

Meerd. 1 st. aan weersz.:

ied. 16e nld.: 5 maal

ied. 16e nld.: 5 maal

ied. 16e nld.: 4 maal en 14 nld. hoger: 1 maal

ied. 16e nld.: 3 maal en ied. 14e nld.: 2 maal

DEUTSCHLAND



MASCHENPROBEN

Gl. re. mit N. Nr. 5 u. je 1 Faden P. WAVY + P. LIGHT: 14 M. u. 21 R. = 10 x 10 cm

Perlrippen mit N. Nr. 5 u. je 1 Faden P. WAVY + P. LIGHT: 13 M. u. 23 R. = 10 x 10 cm

Hat Ihre Maschenprobe mehr Maschen, nehmen Sie dickere Nadeln, hat sie weniger Maschen, nehmen Sie dünnere Nadeln.

QUALITÄT	FARBE	34/36	38/40	42/44	46/48	50/52
P. WAVY	NAVY	10	11	11	12	13
P. LIGHT	BLEUET	3	4	4	4	4

Zusammensetzung des Modells: 43 % Polyamid - 36 % Polyacryl - 21 % Wolle

Stricknadeln Nr. 4,5 u. 5

GRUNDMUSTER

Rippen 1 re./1 li. - glatt re.

Perlrippen: über eine ungerade M.-Zahl

1. R.: re. M.

2. R.: 1 Randm., *1 dopp. M. re., dafür die N. nicht in die zu str. M. der linken N. einstecken, sondern in die darunterliegende M. der Vorr., 1 M. li. *, von * bis * wdh. u. mit 1 dopp. M. re. u. 1 Randm. enden.

Diese 2 R. immer wdh.

ANLEITUNG

Das Modell wird vollständig mit je 1 Faden beider Qualitäten gestrickt.

RÜCKEN

65 - 69 - 73 - 77 - 85 M. mit N. Nr. 4,5 anschl. u. 7 cm Rippen 1 re./1 li. str., dafür mit 1 M. re. beginnen u. enden.

Mit N. Nr. 5 in Perlrippen weiter (siehe Grundmuster).

Armausschnitte

In 42,5 cm Gesamthöhe die Randm. beiders. mit einem Faden kennzeichnen.

Schultersträgen u. Halsausschnitt

In 52 - 53 - 54 - 55 - 56 cm Gesamthöhe beiders. wie folgt abk.:

1 x 4 M., dann jede 2. R.: 3 x 5 M.

1 x 5 M., dann jede 2. R.: 3 x 5 M.

1 x 5 M., dann jede 2. R.: 1 x 5 M. u. 2 x 6 M.

1 x 5 M., dann jede 2. R.: 3 x 6 M.

1 x 6 M., dann jede 2. R.: 1 x 6 M. u. 2 x 7 M.

Die restl. 27 - 29 - 29 - 31 - 33 M. abk. u. die mittl. 17 - 17 - 17 - 19 - 19 M. für den Halsausschnitt kennzeichnen.

RECHTES VORDERTEIL

30 - 32 - 34 - 36 - 40 M. mit N. Nr. 4,5 anschl. u. 7 cm Rippen 1 re./1 li. str., dafür mit 2 M. re. beginnen u. mit 1 M. re. enden.

Mit N. Nr. 5 in Perlrippen weiter, dafür die 2. R. mit 1 Randm. u. 1 dopp. M. re. beginnen.

Halsausschnitt

In 39 cm Gesamthöhe rechts wie folgt abk.:

1 x 1 M., dann jede 6. R.: 5 x 1 M.

1 x 1 M., dann jede 6. R.: 4 x 1 M. u. 8 R. höher: 1 x 1 M.

16 nld. hoger: 1 maal en ied. 14e nld.: 4 maal.

U hebt: 51 - 53 - 55 - 57 - 61 st.

Kant op 49 - 48,5 - 47,5 - 46,5 - 44,5 cm tot. h. alle st. af.

KNOOPSGATEN- EN HALSBIEZEN

Zet 111 - 113 - 115 - 119 - 121 st. op met de nld. 4,5 en br. 4 cm boordst. 1/1: begin de 1e nld. met 2 r. st. en eindig met 1 av. st. Br. daarna 1 nld. r. aan de goede kant en enkele nld. tricotst. in een andere kleur.

Br. een tweede bies van 112 - 114 - 116 - 120 - 122 st.: begin de 1e nld. met 1 r. st. en eindig zoals voorheen.

AFWERKING

Stel het inzetstuk samen met de delen en naai het aan de schouders van rugpand en voorpanden (zie patroon).

Naai de mouwen aan het lijfje tussen de merktekens van de armsgaten.

Sluit de zijnaden en neem hiervoor anderhalve steek aan de naad. Sluit vervolgens de onderkant van de mouwen.

Naai de knoopsgaten- en halsbiezen steek per steek met stikst. aan de voorpanden en in de hals.

1 x 1 M., dann jede 6. R.: 3 x 1 M. u. jede 8. R.: 2 x 1 M.

1 x 1 M., dann jede 6. R.: 6 x 1 M.

1 x 1 M., dann jede 6. R.: 5 x 1 M. u. 8 R. höher: 1 x 1 M.

Armausschnitt

In 42,5 cm Gesamthöhe die linke Randm. mit einem Faden kennzeichnen.

Schultersträge

In 52 - 53 - 54 - 55 - 56 cm Gesamthöhe links wie folgt abk.:

1 x 4 M., dann jede 2. R.: 4 x 5 M.

1 x 5 M., dann jede 2. R.: 3 x 5 M. u. 1 x 6 M.

1 x 5 M., dann jede 2. R.: 1 x 5 M. u. 3 x 6 M.

1 x 5 M., dann jede 2. R.: 4 x 6 M.

1 x 6 M., dann jede 2. R.: 1 x 6 M. u. 3 x 7 M.

Das linke Vorderteil gegengleich str.

SCHULTERPASSEN

Werden in 3 Teilen gestr.

Teile 1 u 2:

27 - 29 - 32 - 34 - 38 M. mit N. Nr. 5 anschl. u. glatt re. str., dafür links jede 4. R.: 4 x 1 M. abk. = 23 - 25 - 28 - 30 - 34 M.

In 9,5 cm Gesamthöhe links jede 4. R.: 4 x 1 M. zun. = 27 - 29 - 32 - 34 - 38 M.

In 19 cm Gesamthöhe alle M. abk.

Teil 2 gegengleich str.

Teil 3:

20 - 20 - 20 - 22 - 22 M. mit N. Nr. 5 anschl. u. glatt re. str., dafür beiders. jede 6. R.: 2 x 1 M. u. 4 R. höher: 1 x 1 M. zun.

Achtung, in 7,5 cm Gesamthöhe die mittl. 14 - 14 - 14 - 16 - 16 M. für den Halsausschnitt abk. u. beide Seiten getrennt beenden, dafür an der Trennseite 2 R. höher 1 x 4 M. abk.

Die restl. 2 M. abk.

ÄRMEL

36 - 38 - 40 - 42 - 46 M. mit N. Nr. 4,5 anschl. u. 7 cm Rippen 1 re./1 li. str.

Mit N. Nr. 5 in Perlrippen weiter, dafür in der 1. R. verteilt 5 M. zun. = 41 - 43 - 45 - 47 - 51 M.

Beiders. wie folgt zun.:

Jede 16. R.: 5 x 1 M.

Jede 16. R.: 5 x 1 M.

Jede 16. R.: 4 x 1 M. u. 14 R. höher: 1 x 1 M.

Jede 16. R.: 3 x 1 M. u. jede 14. R.: 2 x 1 M.

16 R. höher: 1 x 1 M. u. jede 14. R.: 4 x 1 M.

Man hat 51 - 53 - 55 - 57 - 61 M.

In 49 - 48,5 - 47,5 - 46,5 - 44,5 cm Gesamthöhe alle M. abk.

FERTIGSTELLUNG

Die Passen miteinander u. mit den Schultersträgen der Rücken- und Vorderteile vernähen (s. Schnittmuster). Die Ärmel zwischen die Markierungen einsetzen u. die restl. Nähte schließen.

Entlang der Vorderteile u. dem Halsausschnitt für die Knopfleiste u. das Halsbündchen 221 - 225 - 229 - 237 - 241 M. mit N. Nr. 4,5 aufn., 1 Rückr. re. M. u. 4 cm Rippen 1 re./1 li. str., dafür mit 1 M. re. beginnen u. enden, dann abk.

HET ONMISBARE PROEFLAPJE



Al te vaak nagelaten ! Het breien of haken van een proeflapje is onmisbaar om een brei- of haakwerk te verkrijgen in de juiste afmetingen.

Het proeflapje moet overeenstemmen met het aantal steken en naalden of toeren van het gekozen model.

Hoe breed of haakt u een proeflapje ?

Realiseer een vierkant lapje van 15 cm zijde, waarbij u méér steken opzet dan het aantal dat opgegeven staat voor 10 cm. (Voor de fantasiesteken moet rekening worden gehouden met het aantal steken dat nodig is voor een volledig motief).

Hoe telt u de steken en de naalden of toeren ?

Teken in het midden van het proeflapje, met behulp van kopselden een vierkantje uit van 10 cm zijde. Tel het aantal steken en naalden of toeren dat het vierkantje bevat.

U verkrijgt minder steken en naalden of toeren :

dan wil dit zeggen dat u te los breit, gebruik dus dunnere breinaalden of haaknaald.

U verkrijgt méér steken en naalden of toeren :

dan wil dit zeggen dat u te vast breit, gebruik dus dikkere breinaalden of haaknaald.

ONZE AFKORTINGEN

afk.	→ afkanten	kl.	→	kleur	tot.	→	totaal / totale
av.	→ averecht(e)	meerd.	→	meerdering(en)/meerderen			
br.	→ brei / breien	midd.	→	middelste			
h.	→ hoogte	mind.	→	minderen/minding(en)			
haaknld.	→ haaknaald	nld.	→	naald(en)			
ied.	→ ieder(e)	r.	→	rechte			
kantst.	→ kantsteek/kantsteken	st.	→	steek/steken			

DE NADEN

GRAFTING OP KANTSTEKEN

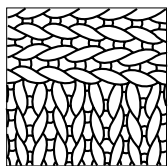
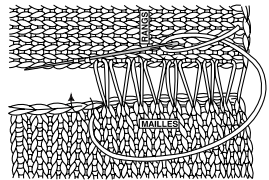
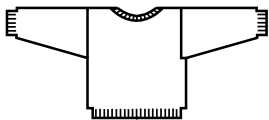

Wordt vooral gebruikt om recht afgekante mouwen aan de armsgaten te naaien van de zogenaamde T-truien. Met een grafting is het mogelijk op een onzichtbare manier gebreide delen met elkaar te verbinden waarvan de steken niet in dezelfde richting liggen.

Een grafting maakt men aan de goede kant van het werk

1 - Steek afwisselend onder de draden van de rijen * en achter de steken in.

Daar het aantal steken verschilt van het aantal naalden, moet men het evenwicht herstellen door soms 1 draad van een rij op te nemen en soms 2 draden.

Maak altijd héél losse steken; iedere keer over ongeveer 3 tot 4 cm

2 - Trek dan voorzichtig aan de draad om de delen naar elkaar toe te halen. De naad wordt onzichtbaar.

Herhaal deze 2 etappes over de volledige lengte van de te verbinden delen.

Ook schouders kunnen met een grafting worden gesloten (wanneer het gaat om rechte schouders). In dit geval gewoon in iedere steek van beide delen insteken.

* men noemt «draad van een rij»
het horizontale draadje dat 2 steken met elkaar verbindt

AANNAAIEN MET EEN STIKSTEEL

Ook achtersteek genoemd. Wordt vooral gebruikt om schouders dicht te naaien of om de mouwen aan het werk te naaien (als de mouwen moeten worden ingezet).

Dit gebeurt aan de averechte kant van het werk.

Plaats de 2 stukken met de goede kant tegen elkaar.

Haal een draad van dezelfde kleur van het breiwerk door de naald. Stop de naald aan de achterkant in het breiwerk en laat hem er aan de voorkant in de 2de steek uitkomen.

Steek terug in de 1ste steek in en haal de naald onder het werk door terug naar boven in de 3de steek. Werk zo verder en maak regelmatige steken.

Bij het innaaien van mouwen is het niet mogelijk de steken gelijkmatig te volgen vanwege de afgeronde mouwkap. De steek moet evenwel op dezelfde wijze gevormd worden.



ONZICHTBARE NAAD

Dient hoofdzakelijk om de zijkanten dicht te naaien en om de mouwen te sluiten.

Deze naad wordt altijd aan de goede kant van het werk gemaakt. Plaats de twee aan elkaar te naaien delen naast elkaar met de goede kant naar boven. Rijg een wolnaald aan met dezelfde draad als deze van het breiwerk.

1 - Steek afwisselend de naald van het ene naar het andere gebreid deel onder de draad van een rij * in, telkens op 1 steek van de boord. Werk op deze wijze in iedere rij en maak héél losse steken over een lengte van 3 tot 4 cm.

2 - Trek dan voorzichtig aan de draad om beide delen naar elkaar toe te halen: de naad wordt onzichtbaar. Herhaal steeds deze 2 etappes over de volledige lengte van de te verbinden delen.

* men noemt een «draad van een rij» de horizontale draad die 2 steken met elkaar verbindt
(de draad is zichtbaar als men het breiwerk opentrekt)

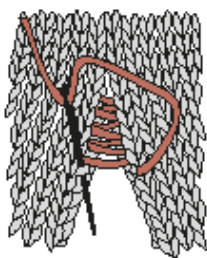

DE HALSBIES AANNAAIEN

1 - Brei de halsbies zoals aangeduid in de beschrijving.

2 - Na de boordsteek moeten enkele naalden tricotsteek worden gebreid: de 1ste naald in dezelfde kleur, de volgende naalden in een andere kleur.

Neem de breinaald weg zodanig dat de steken komen vrij te liggen.

3 - Pers het deel in tricotsteek op zodanig dat de steken niet loskomen.

Plaats de bies op de trui en verdeel hierbij de steken naargelang de vorm van de hals: méér steken langs de voorhals (over het algemeen is deze dieper) en minder steken aan de rughals.

4 - Bevestig de bies met een paar spelden op het werk.

Rijg een wolnaald aan met eenzelfde draad als deze van het breiwerk.

Haal de anders gekleurde naalden tricotsteek uit behalve 1 naald.

Maak de naad steek voor steek aan de goede kant van het werk.

5 - Hierbij wordt de laatste naald in een andere kleur geleidelijk aan uitgehaald om de steken vrij te maken voor het aannaaien van de bies met een stiksteek.

Wanneer de bies volledig is aangenaaid wordt deze gesloten met een onzichtbare steek.

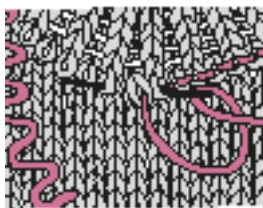

DE TIPS

2 STEKEN SAMENBREIEN <



Men verkrijgt naar rechts liggende minderingen



EENVOUDIGE OVERHALING >



Haal 1 steek af zonder te breien, brei de volgende steek recht en haal de afgehaalde steek over de gebreide steek heen.

DUBBELE OVERHALING >



Haal 1 steek af zonder te breien, brei de 2 volgende steken recht samen en haal de afgehaalde steek over de gebreide steek heen.

OMSLAG



Vooral gebruikt om gaatjes te breien



TUSSENLIIGGENDE MEERDERINGEN

Gebeuren aan de goede kant van het werk



1 - Neem met de linkernaald van voren naar achteren de draad op die de zojuist gebreide steek verbindt met de volgende steek.



2 - Brei met de achterdraad van de zo verkregen lus 1 rechte steek. De nieuwe steek ligt schuin naar links.

HOE STEKEN LATEN WACHTEN

Links aan de goede kant van het werk :

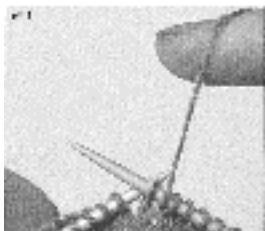

Laat op het einde van de naald aan de goede kant, een groepje steken wachten. Haal de draad voor het werk en haal de 1ste steek van de linkernaald af.

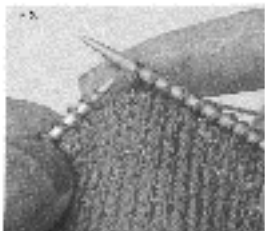

Leg de draad achter het werk.

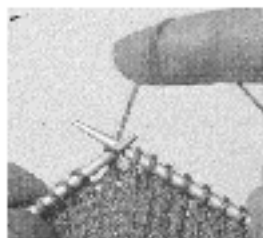

Plaats de afgehaalde steek, zonder ze te breien, opnieuw op de linkernaald.

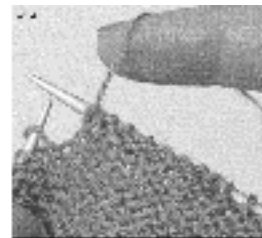

Keer het werk. Doe dit op ieder naaldeinde aan de goede kant totdat het nodige aantal steken in wachtstand staat.

Rechts aan de goede kant van het werk, dus links aan de averechte kant :

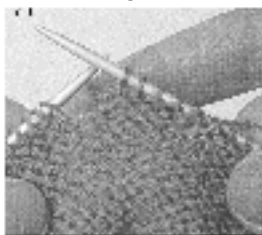

Laat op het einde van de naald aan de averechte kant een groepje steken wachten. Haal de draad achter het werk.

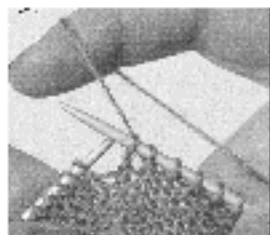

Haal de 1ste steek van de linkernaald af.

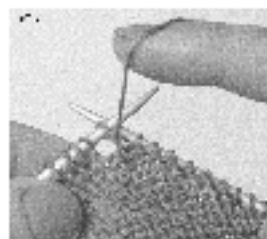

Haal de draad voor het werk en plaats de afgehaalde steek, zonder ze te breien, opnieuw op de linkernaald.

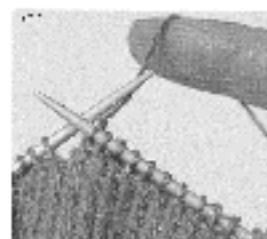

Keer om. Doe dit op ieder naaldeinde aan de averechte kant, totdat het nodige aantal steken in wachtstand staat.

JACQUARD MET MEELOPENDE DRADEN

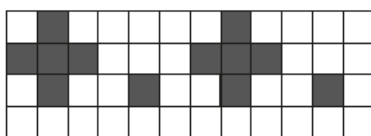

Averechte kant van het werk

Deze methode wordt gebruikt wanneer men kleine motiefjes moet breien die zich steeds herhalen.

Dit is een heel eenvoudig werk. Er moet alleen op gelet worden met regelmaat te breien en dat het breiwerk zijn soepelheid behoudt.

Gebruik een bol van kleur A en een bol van kleur B.

Brei volgens het telpatroon met de draad van kleur A, dan met draad B, dan opnieuw met draad A terwijl u draad A aan de averechte kant van het breiwerk losjes laat meelopen zonder te strak aan te spannen. Brei zo verder.

DE INTARSIA JACQUARD

Deze methode wordt gebruikt voor grote kleurvlakken, brede banen, verticale strepen of wanneer verschillende kwaliteiten worden gebruikt in eenzelfde breiwerk. Deze methode zorgt ervoor dat de draden aan de averechte kant zich niet met elkaar vermengen en dat zich géén ophopingen vormen.

Maak zoveel bolletjes wol als er kleuren of breigaren worden gebruikt en brei volgens het telpatroon.

1ste naald jacquard gezien aan de averechte kant

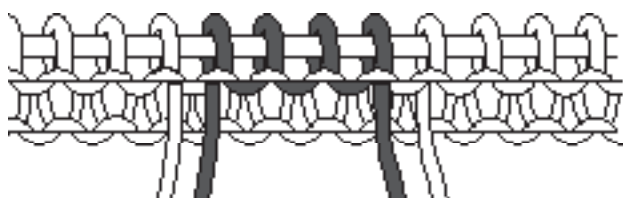

3de naald jacquard gezien aan de averechte kant



Bij iedere verandering van kleur of breigaren steeds de draden om elkaar heen slaan om gaatjes te vermijden.

2de naald jacquard gezien aan de averechte kant

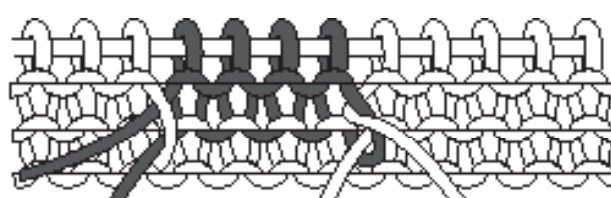

Jacquard gezien aan de averechte kant

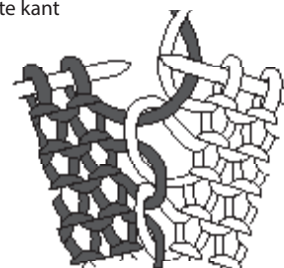

4 STEKEN NAAR RECHTS KRUISEN

Haal de 2 eerste steken van de linkernaald af en plaats ze op een kabelnaald achter het werk.
Brei de 2 volgende steken recht en brei dan de 2 steken van de kabelnaald recht.

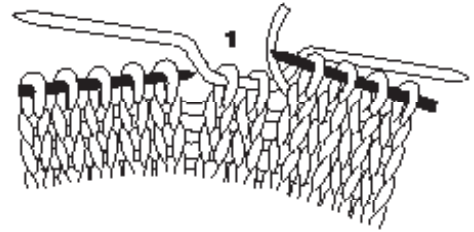
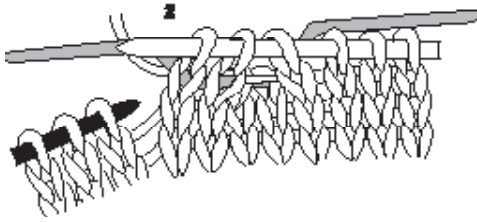

4 STEKEN NAAR LINKS KRUISEN

Haal de 2 eerste steken van de linkernaald af en plaats ze op een kabelnaald voor het werk.
Brei de 2 volgende steken recht en brei dan de 2 steken van de kabelnaald recht.

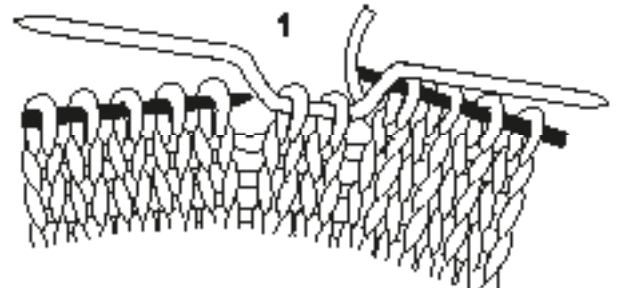
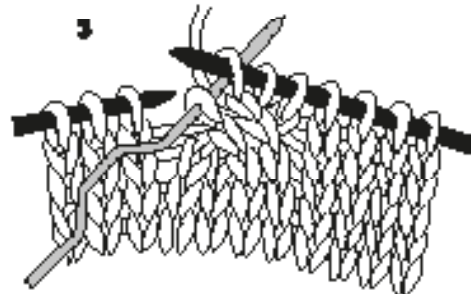
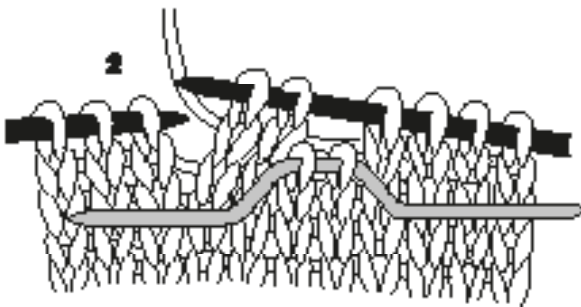

TIP VOOR EEN MODEL MET STREPEN

Voor een keurige kantsteek en om te vermijden dat u telkens de draad moet afknippen en instoppen, kunt u de draad, die u aan de zijkant tijdelijk niet gebruikt, laten 'meelopen': draai hem gewoon om de twee naalden rond de draad waar u op dat moment mee brei, tot u hem weer nodig hebt.

MEERDEREN VAN MEERDERE STEKEN

Maak één of meerdere lussen in het verlengde van steken op de naald.

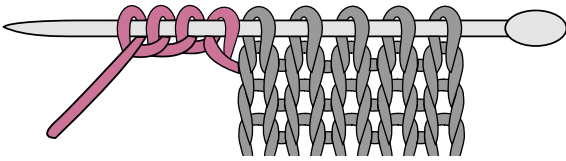

OP HET EINDE VAN DE NAALD

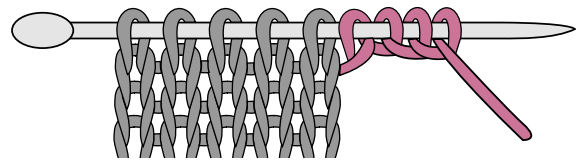

BIJ HET BEGIN VAN DE NAALD

HOE STEKEN OPNEMEN

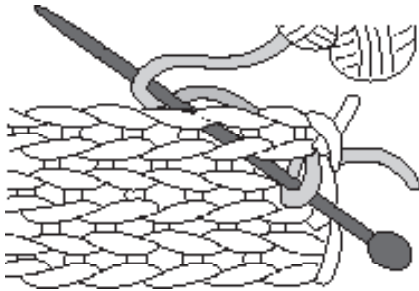

1. Steek de breinaald tussen 2 steken. Wind de draad die van de bol komt rondom de breinaald en trek de draad goed aan om hem te blokkeren.

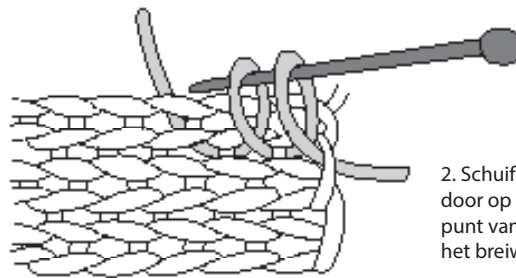

2. Schuif het breiwerk verder door op de breinaald, totdat de punt van de naald terug boven het breiwerk komt.

Herhaal deze handeling en steek de breinaald tussen de 2 volgende steken in. Blijf dit over de gehele lengte herhalen. U verkrijgt een 1ste rij met opzetsteken. Neem dan de tweede breinaald en brei deze steken.

KNOOPSGATEN FESTONNEREN

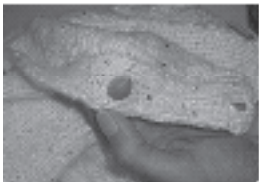

Om een gaatje te maken, trekt u met uw vinger de steken opzij waar het knoopsgat moet komen.



Neem het werk verticaal en stop de naald onder de eerste twee draden boven uw vinger.



Zet de opening vast met een paar steken.

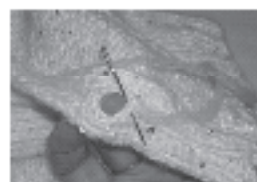

Doe hetzelfde met de twee draden onder uw vinger.

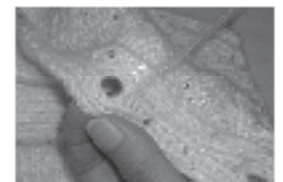

U verkrijgt een knoopsgat.

HORIZONTAL KNOOPSGAT

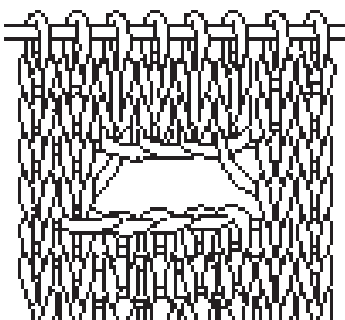

Wordt over twee rijen gebreid.

1ste rij : brei de steken tot aan de plaats waar het knoopsgat moet worden gemaakt, kant het nodige aantal steken af dat overeenstemt met de diameter van het knoopsgat en brei de naald verder af.

2de rij : brei tot de plaats waar de st. zijn afgekant, maak opnieuw de steken bij door de draad rondom de breinaald te winden zoveel maals als er st. zijn afgekant in de vorige rij.